

Invacare® SB® 755



pt Cama
Manual de utilização



Este manual TEM de ser fornecido ao utilizador do produto.
ANTES de utilizar este produto, este manual DEVE ser lido e guardado para referência futura.



Yes, you can.®

©2021 Invacare Corporation

Todos os direitos reservados. A republicação, duplicação ou modificação total ou parcial está interdita sem a autorização prévia por escrito da Invacare. As marcas comerciais são identificadas pelos símbolos ™ e ®. Todas as marcas comerciais são propriedade da ou estão licenciadas à Invacare Corporation ou às suas subsidiárias, exceto quando apresentada informação em contrário.

Índice

1 Geral	4
1.1 Introdução	4
1.1.1 Símbolos utilizados neste manual	4
1.2 Vida útil	4
1.3 Conformidade	4
1.3.1 Normas específicas do produto	4
1.4 Informações da garantia	4
1.5 Limitação de responsabilidade	4
2 Segurança	5
2.1 Informações gerais de segurança	5
2.2 Colchões	6
2.3 Informação de segurança sobre as interferências eletromagnéticas	7
2.4 Rótulos e símbolos no produto	7
2.4.1 Placa de características	7
2.4.2 Outras etiquetas	7
3 Descrição geral do produto	9
3.1 Utilização prevista	9
3.1.1 Operador previsto	9
3.2 Peças principais da cama	9
3.3 Acessórios	9
4 Utilização	11
4.1 Informações gerais de segurança	11
4.1.1 Apoios laterais do colchão	11
4.2 Configuração	11
4.3 Funcionamento das guardas laterais	11
4.3.1 Funcionamento da guarda lateral Scala 2	11
4.3.2 Guardas laterais Britt V e Line	12
4.3.3 Guardas laterais Verso II	12
4.4 Comando HB85 / HL85	12
4.4.1 Função de bloqueio	13
4.5 Comando suave	13
4.6 Rodas e travões	13
4.6.1 Travão da roda	13
4.6.2 Sistema de travagem central	13
4.7 Pendural	14
4.7.1 Colocar o pendural	14
4.7.2 Ajustar a altura dos manípulos	14
4.8 Posições de emergência	14
4.8.1 Desengate de emergência de uma secção do estrado	14
5 Manutenção	16
5.1 Informações gerais sobre manutenção	16
5.1.1 Intervalo para manutenção	16
5.2 Inspeções diárias	16
5.3 Limpeza e desinfecção	16
5.3.1 Informações gerais de segurança	16
5.3.2 Intervalos de limpeza	16
5.3.3 Instruções de limpeza	16
5.3.4 Instruções de desinfecção	17
6 Após a utilização	18
6.1 Eliminação	18
6.2 Recondicionamento	18
7 Resolução de problemas	19
7.1 Resolução de problemas	19
8 Características Técnicas	20
8.1 Dimensões da cama	20
8.2 Dimensões das guardas laterais	20
8.3 Pesos máximos	20
8.4 Pesos	21
8.5 Dimensões permitidas para o colchão	22
8.6 Condições ambientais	22
8.7 Sistema elétrico	22
9 Compatibilidade eletromagnética (EMC)	23
9.1 Informações gerais sobre compatibilidade eletromagnética (EMC)	23

9.2 Emissões eletromagnéticas	23
9.3 Imunidade eletromagnética	23
9.4 Especificações de teste para imunidade relativamente a equipamentos de comunicação sem fios de RF	24

1 Geral

1.1 Introdução

Este manual de utilização contém informações importantes sobre o manuseamento do produto. Para garantir a segurança durante a utilização do produto, leia atentamente o manual de utilização e siga as instruções de segurança.

Tenha em atenção que este documento pode conter secções não aplicáveis ao seu produto, uma vez que se refere a todos os modelos disponíveis (à data da impressão). Salvo menção em contrário, cada secção deste documento refere-se a todos os modelos do produto.

As configurações e os modelos disponíveis no seu país podem ser encontrados em documentos de venda específicos do país.

A Invacare reserva-se o direito de alterar as especificações do produto sem aviso prévio.

Antes de ler este documento, certifique-se de que tem a versão mais recente. A versão mais recente está disponível no site da Invacare, em formato PDF.

Se o tamanho do tipo de letra no documento impresso for difícil de ler, pode transferir uma versão em PDF do manual a partir do site. A imagem do PDF pode ser ajustada no ecrã para um tamanho de tipo de letra que lhe seja mais cómodo.

Para obter mais informações sobre o produto, por exemplo, avisos de segurança de produtos e retiradas de produtos do mercado, contacte o seu representante da Invacare. Consulte os endereços no final deste documento.

Em caso de incidente grave com o produto, deve informar o fabricante e as autoridades competentes do seu país.

1.1.1 Símbolos utilizados neste manual

Neste manual, as advertências são indicadas por símbolos. Os símbolos de advertência são acompanhados por um cabeçalho que indica a gravidade do perigo.



ADVERTÊNCIA

Indica uma situação perigosa que, se não for evitada, poderá resultar em morte ou em lesões graves.



CUIDADO

Indica uma situação perigosa que, se não for evitada, poderá resultar em lesões menores ou ligeiras.



IMPORTANTE

Indica uma situação perigosa que, se não for evitada, poderá resultar em danos à propriedade.



Sugestões e recomendações

Sugestões, recomendações e informações úteis para uma utilização eficiente e sem problemas.

1.2 Vida útil

A vida útil prevista deste produto é de oito anos, quando o mesmo é utilizado diariamente e em conformidade com as instruções de segurança, intervalos de manutenção e utilização correcta indicados neste manual. A vida útil efectiva pode variar de acordo com a frequência e intensidade de utilização.

1.3 Conformidade

A qualidade é fundamental para o funcionamento da empresa, estando em conformidade com a norma ISO 13485.

Este produto apresenta a marca CE, em conformidade com o Regulamento de dispositivos médicos 2017/745, Classe 1. A data de lançamento deste produto é indicada na declaração de conformidade CE.

Temos empreendido um esforço contínuo para reduzir ao mínimo o impacto local e global da empresa no ambiente.

Apenas utilizamos materiais e componentes que cumprem a diretiva REACH.

Cumprimos as legislações vigentes em matéria ambiental, nomeadamente, as diretivas REEE e RoHS.

1.3.1 Normas específicas do produto

O produto foi testado e está em conformidade com a norma IEC 60601-2-52 (requisitos específicos de segurança básica e desempenho essencial das camas médicas) e todas as normas relacionadas.

Para obter informações adicionais sobre as normas e os regulamentos locais, contacte o representante local da Invacare. Consulte os endereços no final deste documento.

1.4 Informações da garantia

Facultamos uma garantia de fabrico para o produto, em conformidade com os nossos Termos e Condições Gerais de Compra nos respetivos países.

As reclamações de garantia só podem ser realizadas através do fornecedor ao qual o produto foi adquirido.

1.5 Limitação de responsabilidade

A Invacare não aceita a responsabilidade por danos decorrentes de:

- Incumprimento das instruções presentes no manual de utilização
- Utilização incorreta
- Desgaste natural devido ao uso
- Montagem ou preparação incorreta pelo comprador ou por terceiros
- Modificações técnicas
- Modificações não autorizadas e/ou utilização de peças sobressalentes desadequadas

2 Segurança

2.1 Informações gerais de segurança

Esta secção do manual contém informações de segurança gerais sobre o produto. Para obter informações de segurança específicas, consulte a secção adequada do manual e os procedimentos incluídos nessa secção.



ADVERTÊNCIA!

Risco de lesão ou danos

- Não utilize este produto ou qualquer equipamento opcional disponível sem primeiro ler e compreender estas instruções e todo o material de instrução adicional, assim como os manuais de utilização ou os folhetos de instruções fornecidos com este produto ou com equipamento opcional. Se não compreender as advertências, os avisos ou as instruções, contacte um profissional de cuidados de saúde, um técnico qualificado ou um fornecedor Invacare antes de tentar utilizar este produto.
- Não faça quaisquer modificações nem alterações não autorizadas ao produto.



ADVERTÊNCIA!

Risco de apesamento/asfixia

Existe o risco de apesamento/asfixia entre o estrado, a guarda lateral e a extremidade da cama ou entre as peças móveis e objetos colocados perto da cama.

- A cama não pode ser utilizada por pessoas com idade inferior a 12 anos, nem por pessoas com estatura equivalente ou inferior à média dos 12 anos de idade.
- A cama, em combinação com as guardas laterais, não pode ser utilizada por pacientes que tenham uma altura inferior a 146 cm, um peso inferior a 40 kg ou um índice de massa corporal (IMC) inferior a 17.
- Devido à compressão do colchão, pode ocorrer um risco acrescido ao longo do tempo. Monitorize periodicamente os espaços entre a cama, o colchão e/ou a guarda lateral. Substitua o colchão se os espaços puderem resultar em apesamento.



ADVERTÊNCIA!

Risco de escorregar pelas aberturas

A cama cumpre todos os requisitos em termos de distâncias máximas e mínimas. Porém, é possível que pessoas com estaturas menores escorreguem pelas aberturas entre as guardas laterais ou entre a guarda lateral e o estrado.

- Tenha especial cuidado se a cama for utilizada para o tratamento de pessoas com baixa estatura.



ADVERTÊNCIA!

Risco de lesão ou danos

O manuseamento desadequado dos cabos, ligações incorretas e a utilização de equipamento não autorizado podem causar choque elétrico e falha do produto.

- Não dobre, corte nem danifique de outro modo os cabos do produto.
- Certifique-se de que nenhum cabo fica preso ou é danificado durante a utilização do produto.
- Desligue a ficha da tomada antes de mover a cama.
- Certifique-se de que a cablagem é a correta e as ligações estão em boas condições.
- Não utilize equipamento não autorizado.



ADVERTÊNCIA!

Risco de tropeção, emaranhamento ou estrangulamento

A orientação incorreta dos cabos pode causar perigo de tropeção, emaranhamento ou estrangulamento.

- Assegure-se de que todos os cabos estão orientados e presos corretamente.
- Assegure-se de que não existem laços de cabo excedente afastados do produto.



ADVERTÊNCIA!

Risco de lesão ou danos

As fontes de ignição podem causar queimaduras ou incêndio.

- Deve existir um espaço de segurança entre a cama e possíveis fontes de ignição (aquecedor, lareira, etc.)
- O paciente e os assistentes não podem fumar enquanto utilizam ou operam a cama.



ADVERTÊNCIA!

Risco de lesão ou danos

Para evitar lesões ou danos durante a utilização do produto:

- É necessária estreita supervisão quando o produto é utilizado perto de crianças ou animais de estimação.
- Não deixe as crianças brincarem com o produto.



ATENÇÃO!

- Para uma pessoa entrar ou sair da cama, baixe sempre a cama até a altura adequada. O encosto pode ser utilizado como suporte. Certifique-se de que a secção das coxas e pernas se encontra na horizontal para não sobrecarregar o estrado.
- Desça sempre a cama até à posição mais baixa, caso seja necessário deixar a pessoa na cama sem vigilância.
- Certifique-se de que não há nada por baixo, por cima ou perto da cama que possa obstruir o ajuste da altura, tal como mobiliário, elevadores de transferência ou caixilhos de janelas.

**ATENÇÃO!**

Acessórios não originais ou incorretos podem afetar o funcionamento e a segurança do produto.

- Utilize apenas acessórios originais para o produto em utilização.
- Devido a diferenças regionais, consulte o site ou o catálogo local da Invacare para obter informações sobre os acessórios disponíveis ou contacte o seu representante local da Invacare. Consulte os endereços no final deste documento.

**ATENÇÃO!****Risco de lesão ou danos**

O produto pode ficar quente quando está exposto à luz do sol ou a outras fontes de calor.

- Não exponha o produto à luz solar direta durante períodos prolongados.
- Mantenha o produto longe de fontes de calor.

**ATENÇÃO!**

Existe o risco de apresamento dos dedos nas peças móveis da cama.

- Preste atenção aos seus dedos.

**IMPORTANTE!**

A cama não tem isolador (switch principal). Se for necessário desligar a alimentação da cama, é necessário desligá-la da tomada.

- Posicione sempre a cama de modo a que a tomada seja facilmente acessível para desligar a cama.

**IMPORTANTE!**

A acumulação de algodão, pó e outro tipo de sujidade pode danificar o produto.

- Mantenha o produto limpo.

2.2 Colchões

**ADVERTÊNCIA!****Aspetos de segurança referentes à combinação das guardas laterais e dos colchões:**

Para obter o mais alto nível de segurança possível, ao utilizar as guardas laterais na cama, devem ser respeitadas as medidas mínimas e máximas dos colchões.

- Para conhecer as medidas corretas do colchão, consulte a tabela do colchão no capítulo 8 *Características Técnicas*, página 20.

**ADVERTÊNCIA!****Risco de apresamento e/ou asfixia**

– O utilizador pode ficar preso e/ou asfixiar, se o espaço horizontal entre a parte lateral do colchão e o interior da guarda lateral for demasiado grande. Siga a largura mínima (e comprimento mínimo) dos colchões em combinação com uma guarda lateral, conforme indicado na tabela do colchão, no capítulo 8 *Características Técnicas*, página 20.

- Tenha em atenção que a utilização de colchões muito espessos ou flexíveis (baixa densidade), ou uma combinação de ambos, aumenta o risco.

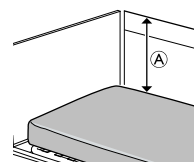
**ADVERTÊNCIA!****Risco de queda**

O utilizador pode cair pela extremidade e ficar gravemente ferido, se a distância vertical \textcircled{A} entre a parte superior do colchão e a extremidade da guarda lateral/cama for demasiado curta. Veja a imagem acima.

- Mantenha sempre uma distância mínima \textcircled{A} de 22 cm.
- Siga a altura máxima do colchão em combinação com a guarda lateral, conforme indicado na tabela do colchão, no capítulo 8 *Características Técnicas*, página 20.

2.3 Informação de segurança sobre as interferências eletromagnéticas



ADVERTÊNCIA!

Risk of malfunction due to electromagnetic interference

Podem ocorrer interferências eletromagnéticas entre este produto e outros equipamentos elétricos que podem afetar as funções de regulação elétrica deste produto. Para evitar, reduzir ou eliminar as interferências eletromagnéticas:

- Utilize apenas cabos, acessórios e peças sobressalentes originais para não aumentar as emissões eletromagnéticas nem reduzir a imunidade eletromagnética deste produto.
- Não utilize equipamentos de comunicações de radiofrequência (RF) portáteis a uma distância inferior a 30 cm de qualquer parte deste produto (incluindo cabos).
- Não utilize este produto perto de equipamento cirúrgico ativo de alta frequência, nem de uma sala de imagiologia por ressonância magnética com blindagem de RF, onde a intensidade das perturbações eletromagnéticas é alta.
- Se ocorrerem perturbações, aumente a distância entre este produto e o outro equipamento ou desligue o equipamento.
- Consulte as informações detalhadas e siga a orientação no capítulo 9 *Compatibilidade eletromagnética (EMC)*, página 23.



ADVERTÊNCIA!

Risco de avaria devido a interferências eletromagnéticas

Não utilize este cama ao lado de ou empilhada com outro equipamento elétrico, além do especificado de seguida, pois pode resultar em mau funcionamento. Se tiver de o fazer, a cama e o outro equipamento têm de ser observados de perto para verificar se estão a funcionar normalmente.

Esta cama pode ser utilizada em conjunto com acessórios aprovados pela Invacare e com equipamento elétrico para medicina ligado ao coração (intracardíaco) ou aos vasos sanguíneos (intravasculares), desde que se respeitem os seguintes pontos:

- O equipamento elétrico para medicina não deve ser fixado aos acessórios metálicos da cama, tais como guardas laterais, pendural, suporte de soro, extremidades da cama, etc.
- O cabo de alimentação do equipamento elétrico para medicina deve ser afastado dos acessórios ou de outras peças móveis da cama.

2.4 Rótulos e símbolos no produto

2.4.1 Placa de características

A etiqueta com identificação encontra-se fixada ao chassis da cama e contém as principais informações relativas ao produto, incluindo dados técnicos.

	Número de série
	Número de referência
	Fabricante
	Data de fabrico
	Dispositivo médico
	Peso máx. do utilizador
	Carga funcional de segurança máxima
	Equipamento de CLASSE II
	Peça aplicada de tipo B
	Não elimine este produto com o lixo doméstico comum
	Conformidade Europeia

Abreviaturas dos dados técnicos:

- lin = Corrente de entrada
- Uin = Tensão de entrada
- Int. = Intermitência
- AC = Corrente alterna
- Max = máximo
- min = minutos

Para obter mais informações sobre dados técnicos, consulte 8 *Características Técnicas*, página 20.

2.4.2 Outras etiquetas

<p>Leia o manual de utilização antes de utilizar este produto e siga todas as instruções de segurança e utilização.</p>

	<p>Definição de peso, altura e índice de massa corporal mínimos para um utilizador adulto.</p> <p>Consulte a secção 3.1 <i>Utilização prevista</i>, página 9.</p>
	<p>Consulte a documentação do utilizador para obter as medidas corretas do colchão.</p> <p>Consulte a secção 8 <i>Características Técnicas</i>, página 20.</p>

	= XXX
--	-------

	Peso total do produto com a carga útil máxima aplicada
	Límite de temperatura
	Límite de humidade
	Límite de pressão atmosférica

	Condições de transporte e armazenamento
	Condições de funcionamento

<p>Indica que a cama pode ser utilizada com sistemas de lavagem automática. (Apenas presente nas versões laváveis deste produto)</p>	

<p>Assinala a localização da ligação para fins de equalização potencial. (Não presente em todas as versões deste produto)</p>	

Etiqueta em guardas laterais de 3/4 de comprimento

<p>Indica o espaço máximo entre a guarda lateral e a cabeceira da cama.</p> <p>Consulte as instruções de montagem no manual de assistência da cama ou as instruções fornecidas com a guarda lateral.</p>	

3 Descrição geral do produto

3.1 Utilização prevista

A cama foi desenvolvida para cuidados ao domicílio e de longo prazo:

- *Ambiente de aplicação 3:* cuidados de longo prazo numa área clínica em que se requeira supervisão médica e se faculte monitorização, caso seja necessária. Pode ser fornecido equipamento elétrico médico em procedimentos clínicos para ajudar a manter ou a melhorar a condição do paciente.
- *Ambiente de aplicação 4:* cuidados prestados ao domicílio, em que o equipamento elétrico médico é utilizado para mitigar ou compensar uma lesão, incapacidade ou doença.
- A cama destina-se apenas a utilização em espaços interiores.
- A cama destina-se a utilizadores adultos com uma altura igual ou inferior a 146 cm, um peso igual ou inferior a 40 kg e um índice de massa corporal (BMI) igual ou inferior a 17.
- A cama não se destina ao transporte de utilizadores. Pode ser deslocada num quarto com o paciente na mesma. Os rodízios são bloqueáveis.
- A cama não se destina a pacientes psiquiátricos.
- O peso máximo do utilizador e a carga funcional de segurança são listados no rótulo do produto e na secção de dados técnicos deste manual.



ADVERTÊNCIA!

Qualquer outra utilização ou um uso indevido pode levar a situações perigosas. A *Invacare* não assume qualquer responsabilidade por qualquer utilização, alteração ou montagem do produto, para além do que está estabelecido no presente manual de utilização.

3.1.1 Operador previsto

O operador deste produto deve ser um profissional de cuidados de saúde ou um indivíduo que recebeu a formação adequada.

O comando também pode ser operado pelo ocupante da cama.

3.2 Peças principais da cama

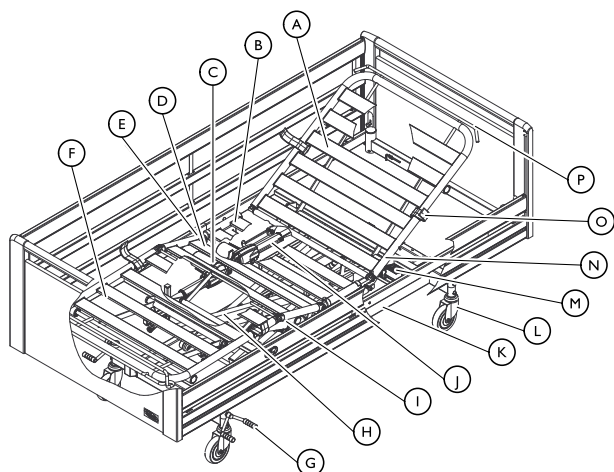

Peças da cama padrão:

- | | |
|--------------------------------------|----------------------------|
| Ⓐ Encosto | ⓐ Estrado, metade inferior |
| Ⓑ Secção do assento | ⓑ Motor do encosto |
| Ⓒ Motor da secção das pernas | ⓓ Chassis de base |
| Ⓓ Secção das coxas | ⓔ Travão - roda com travão |
| Ⓔ Motor da secção das coxas | ⓖ Unidade de comando |
| ⓕ Secção das pernas | ⓗ Estrado, metade superior |
| Ⓒ Pedal de travão - travagem central | Ⓘ Retentor de colchão |
| ⓓ Braços da tesoura | ⓓ Extensão do estrado |

3.3 Acessórios



Devido a diferenças regionais, consulte o catálogo ou o site local da *Invacare* para obter detalhes sobre os acessórios disponíveis ou contacte o seu fornecedor *Invacare*.

Guardas laterais

As guardas laterais destinam-se a ser operadas por uma pessoa de pé junto à cama e a reduzir o risco de o utilizador cair acidentalmente da cama, quando esta está bloqueada na sua posição mais alta.

- Britt V – Guarda lateral de madeira de comprimento total flexível (standard, extensão de 10 cm ou extensão de 20 cm)
- Line – Guarda lateral de alumínio de comprimento total flexível (standard ou extensível)
- Scala – Guarda lateral de aço de 3/4 de comprimento flexível (Basic 2, Basic Plus 2, Medium 2, Decubi 2)
- Verso II – Guarda lateral de aço de 3/4 de comprimento flexível
- Extensores de altura para guardas laterais de comprimento total – Aumento de altura de 15 cm (para Britt ou Line)
- Capas para as guardas laterais – Capas têxteis para as diferentes guardas laterais (de rede ou almofadada)

Para obter mais detalhes sobre as guardas laterais, consulte o capítulo 8 *Características Técnicas*, página 20.

Extremidades da cama e painéis laterais

As extremidades da cama destinam-se a fornecer uma barreira estética e física à cabeceira da cabeça e à extremidade dos pés da cama. As extremidades da cama com guias são necessárias para montar guardas laterais de comprimento total.

- Victoria, Sophie, Susanne (standard e baixa) e Anita – Extremidades da cama com guias para guardas laterais de comprimento total
- Emma, Piggy e Olivia – Extremidades da cama sem guias para guardas laterais de comprimento total
- Painel lateral de madeira – Capa estética para a parte lateral da cama

Para obter mais informações sobre as extremidades da cama, consulte o capítulo 8 *Características Técnicas*, página 20.

Acessórios de reposicionamento

Os acessórios de reposicionamento destinam-se a fornecer apoio ao utilizador ao deitar-se ou levantar-se da cama

(manípulos de apoio e suporte para se levantar) ou ao mudar de posição dentro da cama (manípulos de apoio, pendural e suporte para se sentar).

- Manípulos de apoio fixos – Manípulos fixos a serem montados na parte lateral da cama (várias combinações de altura e comprimento)
Não devem ser utilizados com as guardas laterais Scala e Verso.
- Manípulos de apoio rebatíveis – Manípulos rebatíveis a serem montados na parte lateral da cama (esquerda ou direita)
Não devem ser utilizados com guardas laterais ou painéis laterais.
- Suporte para se sentar – Manípulo ajustável a ser montado na parte lateral da cama (esquerda ou direita)
Não devem ser utilizados com as guardas laterais Scala e Verso.
- Suporte para se levantar - Manípulo a ser montado num dos tubos do pendural na cabeceira da cama
- Pendural - A ser montado num dos tubos para pendural na cabeceira da cama (fixo ou rebatível)

Outros

- Amortecedores de distância – Tampões montados no chassis de base da cama

- Rodas com protetores – Tampões montados nas extremidades da cama
- Carro de transporte — Para transportar e armazenar a cama montada
- Suporte de IV – Suporte para sacos de infusão a ser montado num dos tubos do pendural
- Bateria de reserva – Montada no chassis de base para funcionamento a curto prazo sem alimentação da rede
- Soft Tilt – Sistema de reposicionamento do paciente montado na plataforma do colchão.
- Comando reumático – Comando para pessoas com reumatismo
- Suporte para comando – A ser montado na parte lateral da cama
- Cabo Y – Para utilizar dois comandos ao mesmo tempo
- Cabo de extensão – Para estender o cabo do comando
- Comando de IV – Comando e recetor de infravermelhos
- Recetor de IV – Recetor de infravermelhos
- Fonte de alimentação no terreno – Para ajustar um atuador quando não está disponível nenhuma alimentação
- Caixa ACP – Para bloquear as funções de um ou mais atuadores
- Lâmpada LED – A ser montada num tubos do pendural

4 Utilização

4.1 Informações gerais de segurança



ADVERTÊNCIA!

Risco de lesões pessoais ou danos materiais.

- A cama deve ser colocada de forma a que o ajuste da altura não seja obstruído por, por exemplo, elevadores ou mobília.
- Certifique-se de que nenhuma parte do corpo fica entalada entre as peças fixas (tais como, as guardas laterais, extremidades da cama, etc.) e peças móveis.
- O comando não deve ser utilizado por crianças.



ADVERTÊNCIA!

Risco de lesões

- Se a cama for utilizada por utilizadores confusos, agitados ou com espasmos:
- caso esteja equipada com um comando bloqueável, bloqueie as funções do comando
 - ou certifique-se de que o comando está fora do alcance do utilizador.

4.1.1 Apoios laterais do colchão



ADVERTÊNCIA!

Risco de lesões

- Sem apoios laterais do colchão corretamente instalados, o colchão pode escorregar lateralmente, fazendo o utilizador cair da cama.
- Nunca utilize a cama sem os apoios laterais do colchão.
 - Certifique-se sempre de que os apoios laterais do colchão estão corretamente instalados e voltados para cima.
 - Utilize apenas os apoios laterais do colchão originais.

4.2 Configuração



IMPORTANTE!

- A desembalagem e a configuração da cama devem ser realizadas por um técnico qualificado, conforme descrito no manual de assistência.
- Os acessórios fornecidos com a cama devem ser montados por um técnico qualificado, conforme descrito no manual de assistência ou na documentação facultada com o acessório.

Material incluído na entrega

- Cama completa com rodízios, caixa de controlo e estrado.

Os acessórios, como as extremidades da cama, as guardas laterais, o pendural, etc., são entregues à parte.

Antes de pôr a cama em funcionamento

1. Movimente a cama até chegar à sua posição correta.
2. Ligue a cama à tomada.

4.3 Funcionamento das guardas laterais



ADVERTÊNCIA!

Risco de apresamento ou asfixia

Existe o risco de apresamento ou asfixia entre o estrado, as guardas laterais e as extremidades da cama.

- Certifique-se sempre de que as guardas laterais estão corretamente encaixadas e apertadas.



ADVERTÊNCIA!

Risco de queda

Caso tenha ficado decidido que o utilizador necessita de guardas laterais:

- Nunca deixe o utilizador sem assistência na cama com uma guarda lateral para baixo.
- Certifique-se de que as guardas laterais estão na posição mais elevada e devidamente bloqueadas quando deixa o utilizador sem assistência.



ATENÇÃO!

Risco de lesões

Se a guarda lateral não estiver adequadamente travada, pode cair.

- Puxe/empurre a barra superior da guarda lateral para assegurar que o sistema de bloqueio está corretamente engatado.



ATENÇÃO!

Risco de lesões

Existe um risco de apresamento ou esmagamento ao manusear a guarda lateral.

- Preste atenção aos seus dedos e às zonas do corpo do paciente.
- Nunca force nem deixe cair a guarda lateral ao manuseá-la.

4.3.1 Funcionamento da guarda lateral Scala 2

1.

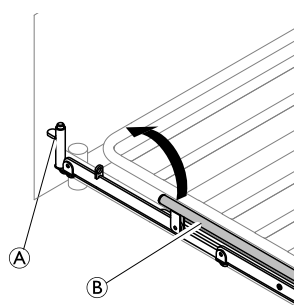

2.

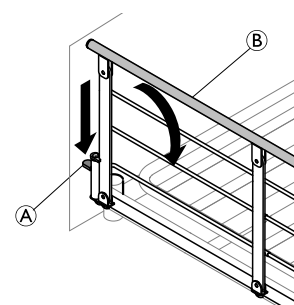

1. **Subir:** Eleve e puxe a barra superior (B) da guarda lateral para a extremidade com o mecanismo de bloqueio (botão de desengate) (A). Certifique-se de que está fixa.
2. **Descer:** Prima o botão de desengate (A) e puxe a barra superior (B) da guarda lateral na direção contrária ao mecanismo de bloqueio.

4.3.2 Guardas laterais Britt V e Line

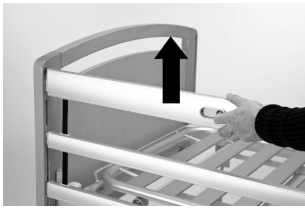

Posição de bloqueio / altura máxima
 Puxe para cima a barra da guarda lateral em madeira, até o pino de bloqueio fixar com um estalido

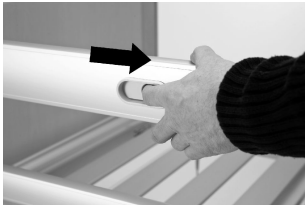

Soltar
 Eleve a barra da guarda lateral em madeira e pressione os dois anéis de bloqueio.



Posição vertical / altura inferior
 Baixe a guarda lateral.

Utilização de um extensor de altura da guarda lateral

As guardas laterais Line e Britt V podem ser complementadas por um extensor de altura. Um extensor de altura da guarda lateral aumenta a espessura permitida do colchão em 15 cm.



ADVERTÊNCIA!
Risco de lesões ou morte

Um extensor de altura da guarda lateral mal colocado pode cair. Existe um maior risco de o utilizador cair da cama.

- Certifique-se de que o extensor de altura da guarda lateral está devidamente fixado à guarda lateral. Consulte o manual de utilização do extensor de altura da guarda lateral.
- Certifique-se de que utiliza o extensor de altura correto para a guarda lateral (a forma do extensor de altura tem de corresponder à forma da guarda lateral). O rótulo existente no extensor de altura determina a que guarda lateral pertence. Veja a imagem abaixo.

Extensor de altura para a guarda lateral LINE:

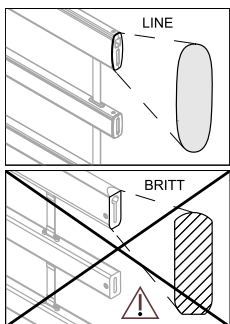

Extensor de altura para a guarda lateral BRITT V:

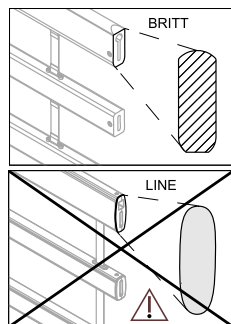

4.3.3 Guardas laterais Verso II

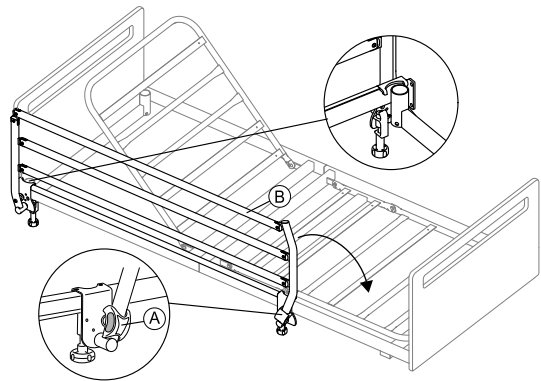

Dobragem para abertura da guarda lateral

1. Segure a barra superior ② com uma mão e puxe o botão de bloqueio ① com a outra mão.
2. Puxe a barra superior para o lado e solte o botão de bloqueio.
3. Dobre a guarda lateral para a sua posição mais baixa.

Dobragem para fecho da guarda lateral

1. Pressione a barra superior ② e levante a guarda lateral até estar devidamente engatada no sistema de bloqueio.

4.4 Comando HB85 / HL85

O comando HB85 / HL85 está equipado com cinco botões para manipular as funções elétricas da cama. Os botões do comando HL85 podem ser bloqueados.

Posição sentado



1. Subir: prima o lado esquerdo do botão (▲).
2. Descer: prima o lado direito do botão (▼).

Secção do encosto



1. Subir: prima o lado esquerdo do botão (▲).
2. Descer: prima o lado direito do botão (▼).

Secção da perna



1. Subir: prima o lado esquerdo do botão (▲).
2. Descer: prima o lado direito do botão (▼).

Secção das coxas



1. Subir: prima o lado esquerdo do botão (▲).
2. Descer: prima o lado direito do botão (▼).

Ajuste da altura

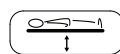

1. Subir: prima o lado esquerdo do botão (▲).
2. Descer: prima o lado direito do botão (▼).

4.4.1 Função de bloqueio

A função de bloqueio impede a utilização de determinados botões de função. Independentemente de quantos botões o comando tem, todos podem ser bloqueados de forma individual.

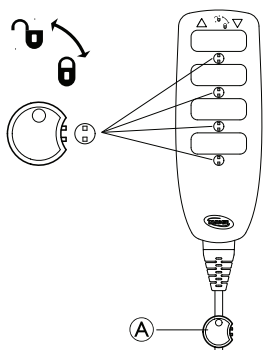

1. Introduza a chave (A) no respetivo orifício, por baixo da função pretendida.
2. Para bloquear, rode a chave no sentido dos ponteiros do relógio.
3. Para desbloquear, rode a chave no sentido contrário ao dos ponteiros do relógio.

4.5 Comando suave

Botões de função

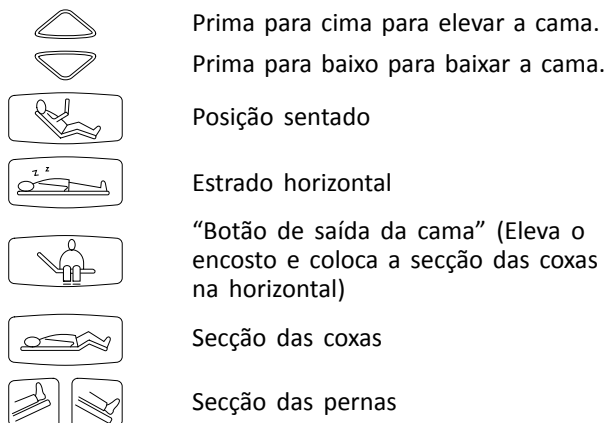

4.6 Rodas e travões



ATENÇÃO!
Risco de apresamento/esmagamento
Todos os travões são activados pelo pé.
– Não solte o travão com os dedos.



ATENÇÃO!
Risco de lesões
Se os travões não estiverem bloqueados, o utilizador pode cair quando estiver a entrar ou sair da cama.
– Bloquee sempre os travões antes de o utilizador entrar ou sair da cama, ou durante a prestação de cuidados ao utilizador.
– Pelo menos uma roda na extremidade da cabeça e uma roda na extremidade dos pés tem de estar bloqueada.



As rodas podem fazer marcas em diferentes tipos de superfície de piso absorvente, tal como pisos não tratados ou tratados deficientemente. Para evitar marcas, a *Invacare*® recomenda a colocação de uma protecção adequada entre as rodas e o piso.

4.6.1 Travão da roda

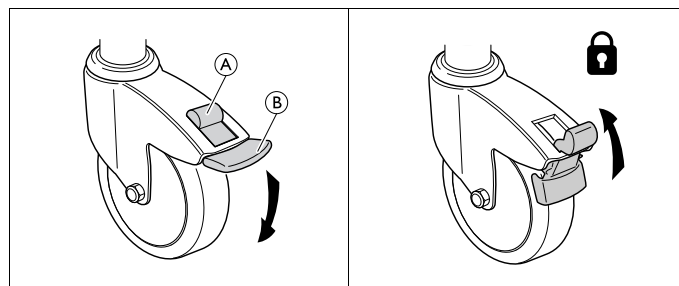

Para bloquear o travão - Pise no pedal exterior (B)

Para desbloquear o travão - Empurre o botão de desengate para cima (A)

4.6.2 Sistema de travagem central

Todas as rodas são bloqueadas ao bloquear um dos pedais.

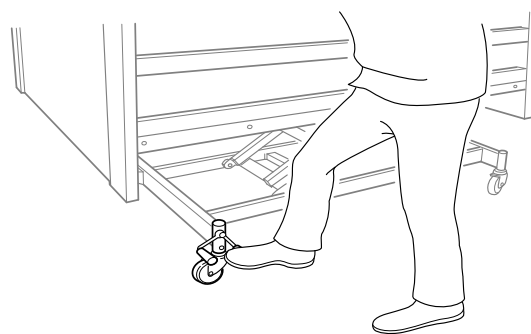

Posicione-se sempre no meio do lado comprido da cama quando bloquear os travões.

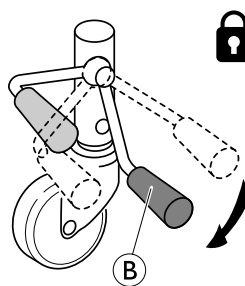

1. Bloquee os travões:
- Pise no pedal vermelho (B)

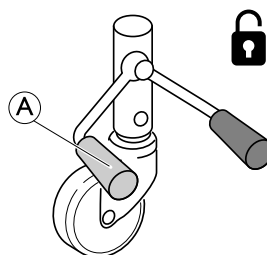

1. Desbloquear os travões:
- Pise no pedal verde (A) até o travão ficar na **posição neutra** = Ambos os pedais no mesmo nível.

Roda orientável (opcional)

A cama com o sistema de travagem central pode estar equipada com uma roda orientável accionada com o pedal de travagem central.

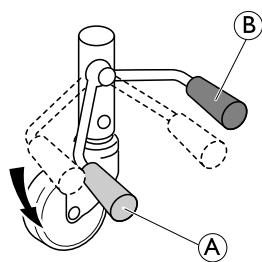

1. Activação da direcção:
Quando o travão se encontrar na posição neutra, pise no pedal verde (A).
2. Desactivação da direcção:
Quando a direcção for activada, pise no pedal vermelho (B), até o travão ficar na posição neutra.

4.7 Pendural



ADVERTÊNCIA! Risco de lesões

A cama pode virar-se se utilizar o manípulo enquanto o pendural estiver virado para fora da cama.

- O pendural deve ficar sempre posicionado com o manípulo suspenso sobre a área da cama.
- Não exceda a carga máxima do pendural de 80 kg.

4.7.1 Colocar o pendural

O pendural pode ser colocado no lado esquerdo ou no lado direito da cabeceira da cama.

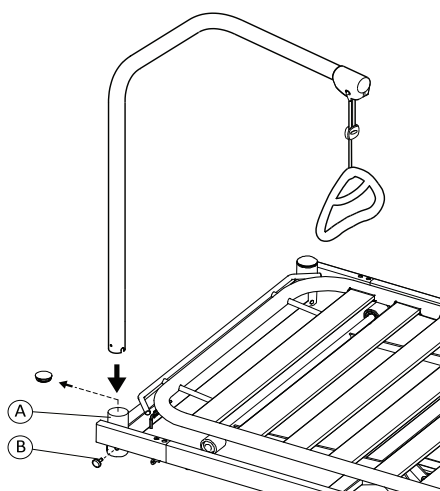

1. Retire a ficha de plástico do tubo do pendural (A) na cabeceira da cama.
2. Insira o pendural no respetivo tubo e fixe-o com o parafuso de aperto (B).



O pendural giratório não pode ser fixado com um parafuso de aperto, para que seja possível afastar-se do lado da cama.

4.7.2 Ajustar a altura dos manípulos

A altura do manípulo deve ser sempre ajustada de acordo com a necessidade do utilizador.

- 1.
- 2.

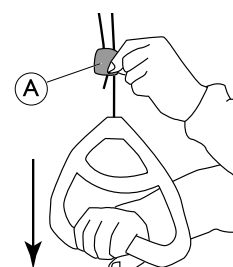
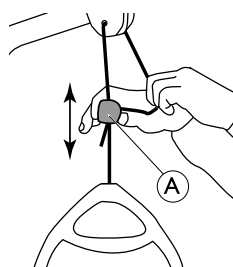

1. Mantenha o cabo do lado de fora enquanto faz deslizar o fecho do cabo de plástico (A) para cima ou para baixo até o manípulo atingir a altura preferida.
2. Bloqueie o manípulo encaixando novamente o cabo no fecho (A) e puxe o manípulo para baixo.



IMPORTANTE!

Após ajustar a altura do manípulo:

- Verifique se os dois cabos acima do fecho do cabo estão paralelos e dentro do fecho do cabo.
- Certifique-se de que o cabo está devidamente bloqueado puxando bem o manípulo.

4.8 Posições de emergência

Em caso de emergência médica, pode ser necessário colocar todas ou certas secções do estrado numa posição plana – por exemplo, a secção do encosto plana para ressuscitação cardiopulmonar (RCP).

Para colocar uma secção do estrado numa posição plana,

- utilize a função correspondente do comando

OU

- em caso de falha de energia ou necessidade urgente de ação, utilize a função de emergência manual e baixe a secção do estrado.

4.8.1 Desengate de emergência de uma secção do estrado

Em caso de falha de alimentação ou do motor, poderá ser necessário fazer um desengate de emergência da secção das costas, coxas ou pernas. O desengate de emergência do ajuste da altura NÃO é possível.



ATENÇÃO!

Risco de lesão

- São necessárias pelo menos duas pessoas para um desengate de emergência de uma secção do estrado.
- Ao desengatar uma secção do estrado, esta pode baixar rapidamente. Não coloque a mão por debaixo do estrado quando o baixar.



IMPORTANTE!

- Antes de um desengate de emergência do estrado, retire a ficha da tomada.

1. Ambas as pessoas seguram na secção do colchão.
2. Uma delas localiza o motor em questão e retira o pino de segurança.

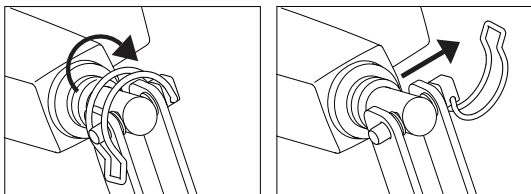

3. Ambas baixam vagarosamente a secção do colchão até estar completamente em baixo.

5 Manutenção

5.1 Informações gerais sobre manutenção



ATENÇÃO!

Risco de lesão ou danos

- Não realize qualquer procedimento de manutenção ou assistência enquanto o produto estiver a ser utilizado.

Siga os procedimentos de manutenção descritos neste manual para manter o seu produto em funcionamento contínuo.

Os procedimentos de manutenção e inspeção adicionais, que se destinam a ser realizados por um técnico qualificado, são descritos no manual de assistência deste produto. Os manuais de assistência podem ser solicitados à Invacare.

5.1.1 Intervalo para manutenção

Recomendamos vivamente que realize uma manutenção completa pelo menos a cada dois anos e uma verificação anual dos atuadores.

Contacte o seu fornecedor da Invacare ou o departamento de assistência interno para obter assistência.

5.2 Inspeções diárias



ADVERTÊNCIA!

Risco de lesão ou danos

Peças danificadas ou desgastadas podem comprometer a segurança do produto.

- O produto deve ser verificado sempre que for utilizado.
- Não utilize o produto se encontrar danos ou se tiver dúvidas sobre a segurança de qualquer das suas peças. Contacte o fornecedor Invacare imediatamente e certifique-se de que o produto não é utilizado até as reparações estarem terminadas.

Lista de verificação da inspeção diária

- Inspeccione visualmente a cama. Verifique todas as peças quanto a sinais de desgaste ou danos externos.
- Verifique todas as ferragens, pontos de fixação, peças sob tensão e quaisquer pontos de rotação para identificar sinais de desgaste, fissuras, desfiamento, deformação ou deterioração.
- Verifique o comando e todos os atuadores para garantir um bom funcionamento.

5.3 Limpeza e desinfeção

5.3.1 Informações gerais de segurança



ATENÇÃO!

Risco de contaminação

- Tome precauções pessoais e utilize equipamento de proteção apropriado.



ATENÇÃO!

Risco de choque elétrico e danos no produto

- Desligue o dispositivo e desligue o cabo da tomada elétrica, se aplicável.
- Quando limpar componentes eletrônicos, tenha em conta a respetiva classe de proteção quanto à entrada de água.
- Certifique-se de que evita quaisquer salpicos de água na ficha ou tomada de parede.
- Não toque na tomada com as mãos molhadas.



IMPORTANTE!

Métodos ou fluidos errados podem prejudicar ou danificar o produto.

- Todos os agentes de limpeza e desinfetantes utilizados têm de ser eficazes, compatíveis entre si e passíveis de proteger os materiais aos quais são aplicados para limpeza.
- Nunca utilize líquidos corrosivos (alcalinos, ácidos, etc.) ou agentes de limpeza abrasivos. Recomendamos um agente de limpeza doméstico normal, como, por exemplo, detergente da loiça, se não houver especificações em contrário nas instruções de limpeza.
- Nunca utilize um solvente (diluente celulósico, acetona, etc.) que altere a estrutura do plástico ou dissolva as etiquetas afixadas.
- Certifique-se sempre de que o produto está completamente seco antes de o pôr novamente em funcionamento.



Para a limpeza e desinfeção em ambientes de cuidados clínicos ou de longa duração, siga os procedimentos internos.

5.3.2 Intervalos de limpeza



IMPORTANTE!

A limpeza e a desinfeção regulares melhoram o funcionamento correto, aumentam a vida útil e evitam a contaminação.

Limpe e desinfete o produto

- regularmente enquanto está a ser utilizado,
- antes e depois de qualquer operação de assistência,
- depois de ter estado em contacto com quaisquer fluidos corporais
- e antes da sua utilização por um novo utilizador.

5.3.3 Instruções de limpeza



IMPORTANTE!

Apenas determinados componentes do produto toleram a limpeza em sistemas de lavagem automática ou com equipamento de limpeza de alta pressão.

- Para informações detalhadas sobre a limpeza em sistemas de lavagem automática ou com equipamento de limpeza de alta pressão, consulte o Manual de Assistência do produto.
- Todos os restantes componentes têm de ser limpos à mão.

Limpar à mão

Todos os componentes (excluindo os têxteis removíveis)

- Agente de limpeza: Recomendamos a utilização de um detergente suave com pH neutro ou próximo do neutro (5-9).



Podem ser utilizados produtos de consumo disponíveis comercialmente, como detergente para lavagem manual de louça ou produtos de limpeza multiusos. Leia as instruções na etiqueta do agente de limpeza e utilize-o na concentração indicada.

- Temperatura máx. da água: 40 °C
1. Limpe bem as superfícies com um pano macio e ligeiramente humedecido com solução de detergente até remover toda a sujidade visível.
 2. Remova todos os resíduos de detergente com um pano húmido e limpo.
 3. Seque com um pano macio e limpo.

Têxteis removíveis (incluindo estofos e colchões)

- Consulte a etiqueta afixada em cada produto.

5.3.4 Instruções de desinfeção

Em cuidados domiciliários

- Desinfetante: Recomendamos a utilização de um desinfetante à base de álcool (com álcool a 70%-90%).



Leia as instruções na etiqueta do desinfetante. Fornece informações sobre o espectro de atividade (bactérias, fungos e/ou vírus), a compatibilidade com materiais e o tempo de exposição correto.

1. Certifique-se de que as superfícies são limpas antes da desinfeção.
2. Humedeça um pano macio e utilize-o para desinfetar todas as superfícies acessíveis, mantendo-as humedecidas durante o tempo de exposição indicado na etiqueta do desinfetante.
3. Deixe o produto secar ao ar.

Em cuidados numa instituição

Siga os procedimentos de desinfeção internos e utilize apenas os desinfetantes e métodos especificados.

6 Após a utilização

6.1 Eliminação

Seja amigo do ambiente e recicle este produto no fim da respetiva vida útil através das instalações de reciclagem existentes.

Desmonte o produto e os seus componentes, para que os diferentes materiais possam ser separados e reciclados individualmente.

A eliminação e a reciclagem de produtos utilizados e da embalagem devem cumprir as leis e os regulamentos relativos à gestão de resíduos de cada país. Para obter informações, contacte a empresa de gestão de resíduos local.

6.2 Recondicionamento

Este produto é adequado para reutilização. Para o recondicionamento do produto para um novo utilizador, execute as seguintes ações:

- Inspeção
- Limpeza e desinfeção

Para obter informações detalhadas, consulte o capítulo 5 *Manutenção, página 16* e o manual de assistência para este produto.

Certifique-se de que o manual de utilização é fornecido com o produto.

Se forem detetados danos ou avarias, não reutilize o produto.

7 Resolução de problemas

7.1 Resolução de problemas

Sintoma	Causa possível	Solução
A secção da cama não se move	Foi atingido o fim do curso	Accione o botão oposto
Cama completa: nenhuma função eléctrica funciona	A cama não está ligada à corrente	Ligue o cabo de alimentação
	Comando não ligado	Certifique-se de que o comando está correctamente ligado à unidade de comando.
	Comando defeituoso	Contacte o fornecedor / técnico para substituir o comando
	Unidade de comando defeituosa	Contacte o fornecedor / técnico para substituir a unidade de comando
	Cabos emaranhados ou comprimidos	Contacte o fornecedor / técnico para substituir os cabos
A guarda lateral não abre ou não fecha	Mecanismo de bloqueio defeituoso	Contacte o fornecedor / técnico para reparar a guarda lateral

8 Características Técnicas

8.1 Dimensões da cama

- Todas as medidas são indicadas em cm.
- Todos os ângulos são indicados em graus.
- Todas as medidas e ângulos são indicados sem tolerâncias.

As medidas de comprimento são indicadas para uma cama não estendida. A cama pode ser alargada respetivamente 5 e 10 cm em ambas as extremidades.

As medidas de altura são indicadas para uma cama com rodízios de 10 cm de diâmetro. As alturas variam consoante os rodízios sejam mais pequenos ou maiores.

A *Invacare®* reserva o direito de alterar as medidas e os ângulos indicados sem aviso.

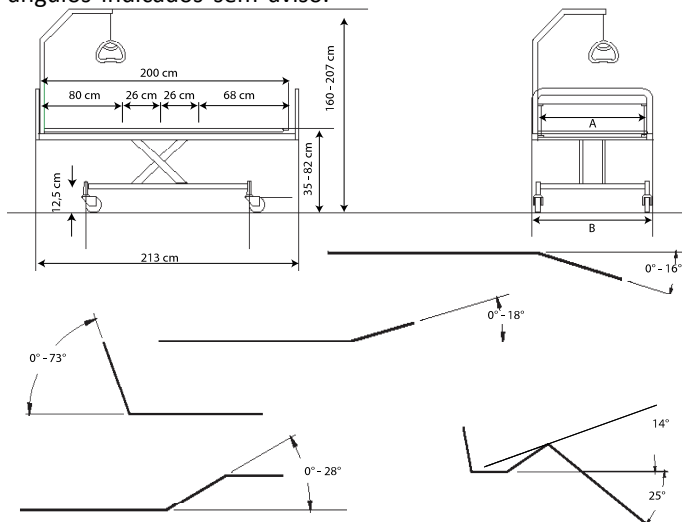



SB 755	
Largura do estrado A	85 / 90 / 105 / 120 cm
Largura total B	95 / 100 / 115 / 130 cm
Comprimento do estrado	200 (80+26+26+68) cm
Comprimento total	213 cm
Altura da cama até ao chão	35 – 82 cm
Altura da base até ao chão	15 cm
Altura total (com pendural)	160 – 207 cm

8.2 Dimensões das guardas laterais

Guarda lateral	Tipo	Medidas	Informações
Line standard	Guarda lateral de alumínio de comprimento total	206 cm x 40 cm	Montada nas guias das extremidades da cama. Botões de desengate no meio.

Line extensível	Guarda lateral de alumínio de comprimento total com extensão telescópica	206-226 cm x 40 cm	Montada nas guias das extremidades da cama. Botões de desengate no meio.
Britt V	Guarda lateral de madeira de comprimento total	205 cm x 40 cm	Montada nas guias das extremidades da cama. Botões de desengate no meio.
Scala Basic 2/Scala Basic Plus 2	Guarda lateral de aço com comprimento flexível a 3/4	168 cm x 40 cm	Montada no tubo lateral. Botão de desengate na secção da cabeça.
Scala Medium 2	Guarda lateral de aço com comprimento flexível a 3/4	165 cm x 46 cm	Montada no tubo lateral. Botão de desengate na secção da cabeça.
Scala Decubi 2	Guarda lateral de aço com comprimento flexível a 3/4	168 cm x 54 cm	Montada no tubo lateral. Botão de desengate na secção da cabeça.
Verso II	Guarda lateral de aço com comprimento flexível a 3/4	156 cm x 40 cm	Montada no tubo lateral. Botão de desengate na secção dos pés.

8.3 Pesos máximos

	Peso máx. do utilizador (desde que o peso do colchão e dos acessórios não exceda 35 kg)	200 kg
	Carga funcional de segurança máx. (incluindo acessórios)	235 kg

8.4 Pesos

Peso da cama com os componentes eletrónicos não laváveis

	Estrado com 85/90 cm de largura	Estrado com 105 cm de largura	Estrado com 120 cm de largura
Cama completa (sem acessórios)	88 kg	107 kg	117 kg
Estrado, metade superior	25 kg	34 kg	37 kg
Estrado, metade inferior	23 kg	33 kg	36 kg
Braços de tesoura, standard	40 kg	40 kg	44 kg
Braços de tesoura, desmontáveis	18 kg	—	—

Peso da cama com os componentes eletrónicos laváveis

	Mattress support width 85 / 90 cm	Mattress support width 105 cm	Estrado com 120 cm de largura
Cama completa (sem acessórios)	91 kg	110 kg	120 kg
Estrado, metade superior	26 kg	35 kg	38 kg
Estrado, metade inferior	24 kg	34 kg	37 kg
Braços de tesoura, standard	41 kg	41 kg	45 kg
Braços de tesoura, desmontáveis	21 kg	—	—

Peso das peças e acessórios da cama

	Mattress support width 85 / 90 cm	Mattress support width 105 cm	Mattress support width 120 cm
Guarda lateral Line	4,5 kg/unidade	4,5 kg/unidade	4,5 kg/unidade
Guarda lateral Line, extensível	6,5 kg/unidade	6,5 kg/unidade	6,5 kg/unidade

Guarda lateral Britt V	7,7 kg/unidade	7,7 kg/unidade	7,7 kg/unidade
Guarda lateral Britt V alargada +10	9,1 kg	9,1 kg	9,1 kg
Guarda lateral Britt V alargada +20	9,5 kg	9,5 kg	9,5 kg
Guarda lateral Scala 2	7,4 kg/unidade	7,4 kg/unidade	7,4 kg/unidade
Guarda lateral Verso II	9,3 kg	9,3 kg	9,3 kg
Extremidade da cama Emma	7 kg/unidade	—	—
Extremidade da cama Victoria	10 kg/unidade	—	—
Extremidade da cama Susanne	8,5 kg/unidade	9,5 kg/unidade	10,5 kg/unidade
Extremidade da cama Sophie	8,5 kg/unidade	9,5 kg/unidade	10,5 kg/unidade
Extremidade da cama Anita	9 kg/unidade	—	—
Extremidade da cama Piggy	6 kg/unidade	—	—
Extremidade da cama Olivia	9,5/10 kg (extremidade da cabeça) 6,5 kg (extremidade dos pés)	—	—
Pendural	4,2 kg	4,2 kg	4,2 kg

Peso do painel lateral de madeira

	Painel de 200 cm de comprimento	Painel de 210 cm de comprimento	Painel de 220 cm de comprimento
Para extremidades da cama standard	5,7 kg	5,9 kg	6,2 kg
Para extremidades da cama baixadas	6,6 kg	6,8 kg	7,1 kg
Para utilizar com a guarda lateral Scala	7,1 kg	7,4 kg	7,7 kg

8.5 Dimensões permitidas para o colchão

Altura e comprimento permitidos para o colchão, consoante a guarda lateral utilizada

Guardas laterais da cama	Dimensões permitidas para o colchão		
	Altura máx. (cm)	Altura mín. (cm)	Comprimento mín. (cm)
Line/Line extensível	18	12	200
Britt V	18	12	200
Scala Basic 2	15	8	200
Scala Basic Plus 2	15	8	200
Scala Medium 2	20	8	200
Scala Decubi 2	29	21	200
Verso II	18	10	200

Largura permitida para o colchão (para todas as guardas laterais)

Largura da cama	Largura permitida para o colchão
85 cm	83–85 cm
90 cm	88–90 cm
105 cm	103–105 cm
120 cm	118–120 cm

8.6 Condições ambientais

	Armazenamento e transporte	Funcionamento
Temperatura	-10 °C a +50 °C	+5 °C a +40 °C
Humidade relativa	20% a 90% a 30 °C — sem condensação	
Pressão atmosférica	800 hPa a 1060 hPa	

-  Deixe que o produto atinja a temperatura de funcionamento antes da utilização:
- O aquecimento desde a temperatura mínima de armazenamento pode demorar até 24 horas.
 - O arrefecimento desde a temperatura máxima de armazenamento pode demorar até 24 horas.

8.7 Sistema elétrico

	Versão não lavável	Versão lavável
Tensão de alimentação	Uin 230 volts, CA, 50–60 Hz (CA = corrente alternada)	Uin 100–240 volts, CA, 50–60 Hz (CA = corrente alternada)
Corrente de entrada máxima	lin máx. 1,5 Ampere	lin máx. 2,5 Ampere
Intermitente (utilização periódica dos motores)	10 % 2 min ligada/18 min desligada	
Classe de isolamento	Equipamento de CLASSE II	
Peça aplicada de tipo B	Peça aplicada, em conformidade com os requisitos especificados para proteção contra choque elétrico de acordo com a norma IEC60601-1.	
Nível sonoro	55 dB (A)	
Grau de proteção	<p>A unidade de controlo, a fonte de alimentação externa, os motores e os comandos estão protegidos em conformidade com as classes IPx4, IPx6 ou IPx6w (consoante a configuração). Consulte a etiqueta do produto da cama e a etiqueta de cada dispositivo elétrico para saber a classe IP correta. A classificação IP mais baixa define a classificação global da cama.</p> <p>IPx4 - O sistema está protegido contra salpicos de água de qualquer direção.</p> <p>IPx6 - O sistema está protegido contra a entrada de água projetada de qualquer direção (sem pressão elevada).</p> <p>IPx6w - O sistema está protegido contra a entrada de água e vapor projetados a alta pressão de qualquer direção.</p>	

-  A cama não tem isolador (interruptor principal). Se for necessário desligar a alimentação da cama, é necessário desligá-la da tomada.

9 Compatibilidade eletromagnética (EMC)

9.1 Informações gerais sobre compatibilidade eletromagnética (EMC)

O equipamento elétrico médico deve ser instalado e utilizado de acordo com as informações de EMC incluídas neste manual.

Este produto foi testado e considerado em conformidade com os limites de EMC especificados pela norma IEC/EN 60601-1-2 para o equipamento de Classe B.

Os equipamentos de comunicações de RF portáteis e móveis podem afetar o funcionamento deste produto.

Outros dispositivos poderão sofrer interferências mesmo com os baixos níveis de emissões eletromagnéticas permitidos pela norma acima mencionada. Para determinar se as emissões deste produto estão a provocar a interferência, ligue e desligue o mesmo. Se a interferência com o funcionamento do outro dispositivo parar, significa que este produto está a causar a interferência. Nestes casos raros, poderá reduzir ou corrigir a interferência tomando uma das seguintes medidas:

- Reposicionar, mudar de sítio ou aumentar o espaço entre os dispositivos.

9.2 Emissões eletromagnéticas

Diretrizes e declaração do fabricante

Este produto destina-se a utilização no ambiente eletromagnético especificado abaixo. O cliente ou o utilizador deste produto deverá assegurar a sua utilização neste ambiente.

Teste de emissões	Conformidade	Ambiente eletromagnético – diretrizes
Emissões de RF CISPR 11	Grupo I	Este produto só utiliza energia de RF para a sua função interna. Como tal, as emissões de RF são muito baixas e não deverão causar interferências com o equipamento eletrónico circundante.
RF emissions CISPR 11	Classe B	Este produto é adequado para utilização em todos os estabelecimentos, incluindo zonas residenciais e aqueles diretamente ligados à rede pública de alimentação de baixa tensão que abastece edifícios para fins habitacionais.
Emissões de harmónicos IEC 61000-3-2	Classe A	
Variações de tensão/emissões de tremulação IEC 61000-3-3	Em conformidade	

9.3 Imunidade eletromagnética

Diretrizes e declaração do fabricante

Este produto destina-se a utilização no ambiente eletromagnético especificado abaixo. O cliente ou o utilizador deste produto deverá assegurar a sua utilização neste ambiente.

Teste de imunidade	Nível de teste/conformidade	Ambiente eletromagnético – diretrizes
Descarga eletrostática (ESD) IEC 61000-4-2	± 8 kV contacto ± 2 kV, ± 4 kV, ± 8 kV, ± 15 kV ar	O pavimento deve ser de madeira, betão ou mosaico cerâmico. Se o pavimento estiver revestido com material sintético, a humidade relativa deverá ser de, pelo menos, 30%.
Surto/transiente eletrostático IEC 61000-4-4	± 2 kV para linhas de alimentação; frequência de repetição 100 kHz ± 1 kV para linhas de entrada/saída; frequência de repetição 100 kHz	A qualidade da alimentação deverá corresponder a um ambiente comercial ou hospitalar típico.
Sobretensão IEC 61000-4-5	± 1 kV de linha a linha ± 2 kV de linha a terra	A qualidade da alimentação deverá corresponder a um ambiente comercial ou hospitalar típico.

Teste de imunidade	Nível de teste/conformidade	Ambiente eletromagnético – diretrizes
Quedas de tensão, interrupções curtas e variações de tensão nas linhas de entrada de alimentação IEC 61000-4-11	< 0% U_T para 0,5 ciclo a incrementos de 45° 0% U_T para 1 ciclo 70% U_T para 25/30 ciclos < 5% U_T para 250/300 ciclos	A qualidade da alimentação deverá corresponder a um ambiente comercial ou hospitalar típico. Se o utilizador deste produto necessitar de um funcionamento contínuo durante as interrupções da alimentação, recomenda-se que o produto seja alimentado a partir de uma fonte de alimentação ininterrupta ou de uma bateria. U_T é a tensão da rede CA antes da aplicação do nível de teste.
Campo magnético da frequência da alimentação (50/60 Hz) IEC 61000-4-8	30 A/m	Os campos magnéticos da frequência de alimentação deverão estar a níveis característicos próprios de um ambiente comercial ou hospitalar.
RF conduzida IEC 61000-4-6	3 V 150 kHz a 80 Mhz 6 V em bandas ISM e por radioamador	As intensidades de campo dos transmissores fixos, tais como estações de base para telefones de rádio (celulares/sem fios) e rádios móveis terrestres, radioamador, transmissão de rádio AM e FM e emissão de TV não podem ser previstas teoricamente com exatidão. Para avaliar o ambiente eletromagnético derivado dos transmissores de RF fixos, deve ser considerado um levantamento eletromagnético do local. Se a intensidade de campo medida na localização onde este produto é utilizado exceder o nível de conformidade de RF aplicável acima, este produto deverá ser monitorizado para conferir o seu funcionamento normal. Se for observado um desempenho anormal, serão necessárias medidas adicionais, tais como reorientar ou mudar o produto de local. Podem ocorrer interferências nas proximidades de equipamento assinalado com o seguinte símbolo: 
RF irradiada IEC 61000-4-3	10 V/m 80 Mhz a 2,7 GHz Para as especificações do teste de 385 MHz - 5785 MHz para imunidade relativamente a equipamentos de comunicações sem fios de RF, consulte a tabela 9 da norma IEC 60601-1-2:2014	Os equipamentos de comunicações de RF portáteis e móveis não devem ser utilizados a uma distância inferior a 30 cm de qualquer parte deste produto (incluindo cabos).

 Estas diretrizes podem não se aplicar a todas as situações. A propagação eletromagnética é afetada pela absorção e reflexão em estruturas, objetos e pessoas.

9.4 Especificações de teste para imunidade relativamente a equipamentos de comunicação sem fios de RF

IEC 60601-1-2:2014 — Tabela 9

Frequência de teste (MHz)	Banda ^{a)} (MHz)	Serviço ^{a)}	Modulação ^{b)}	Potência máxima (W)	Distância (m)	Nível de teste de imunidade (V/m)
385	380 - 390	TETRA 400	Modulação por impulso ^{b)} 18 Hz	1,8	0,3	27
450	430 - 470	GMRS 460, FRS 460	FM ^{c)} ± 5 kHz desvio de 1 kHz sinusoidal	2	0,3	28

Frequência de teste (MHz)	Banda ^{a)} (MHz)	Serviço ^{a)}	Modulação ^{b)}	Potência máxima (W)	Distância (m)	Nível de teste de imunidade (V/m)
710 745 788	704 - 787	Banda LTE 13, 17	Modulação por impulso ^{b)} 217 Hz	0,2	0,3	9
810 870 930	800 - 960	GSM 800/900, TETRA 800, iDEN 820, CDMA 850, LTE Band 5	Modulação por impulso ^{b)} 18 Hz	2	0,3	28
1720 1845 1970	1700 - 1990	GSM 1800; CDMA 1900; GSM 1900; DECT; LTE Banda 1, 3, 4, 25; UMTS	Modulação por impulso ^{b)} 217 Hz	2	0,3	28
2450	2400 - 2570	Bluetooth, WLAN, 802.11 b/g/n, RFID 2450, LTE Band 7	Modulação por impulso ^{b)} 217 Hz	2	0,3	28
5240 5500 5785	5100 - 5800	WLAN 802.11 a/n	Modulação por impulso ^{b)} 217 Hz	0,2	0,3	9

 Se for necessário para atingir o nível de teste de imunidade, a distância entre a antena transmissora e o equipamento elétrico médico ou o sistema pode ser reduzida para 1 m. A distância de teste de 1 m é permitida pela IEC 61000-4-3.

^{a)} Para alguns serviços, apenas estão incluídas as frequências uplink.

^{b)} A transportadora deve ser modulada utilizando um sinal de onda quadrada modulado por ciclo de trabalho de 50%.

^{c)} Como alternativa à modulação FM, pode ser utilizada 50% de modulação por impulso a 18 Hz, uma vez que, embora não represente a modulação real, seria o pior cenário possível.

Distribuidores da Invacare

Portugal:

Invacare Lda
Rua Estrada Velha, 949
P-4465-784 Leça do Balio
Tel: (351) (0)225 193 360
Fax: (351) (0)225 1057 39
portugal@invacare.com
www.invacare.pt



Invacare Rea AB
Växjövägen 303
SE-343 71 Diö
Sweden

1568656-J 2021-01-04



Making Life's Experiences Possible®



Yes, you can.®